

Thule Side Frame Kit 100017

➤ Instructions

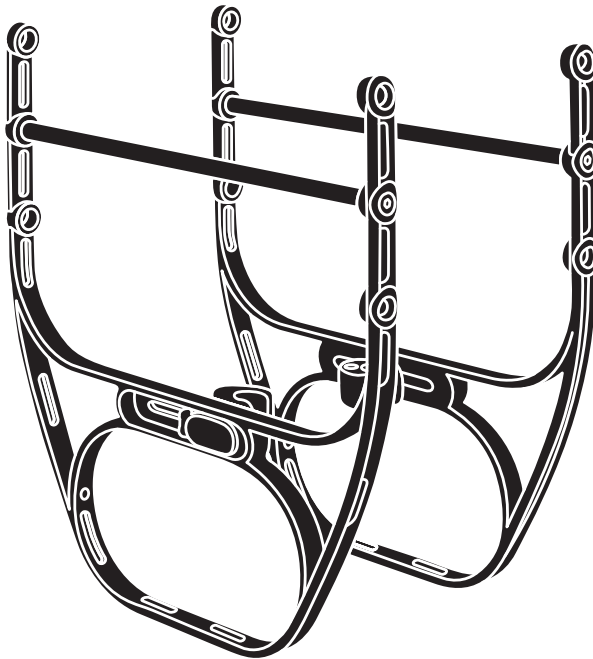

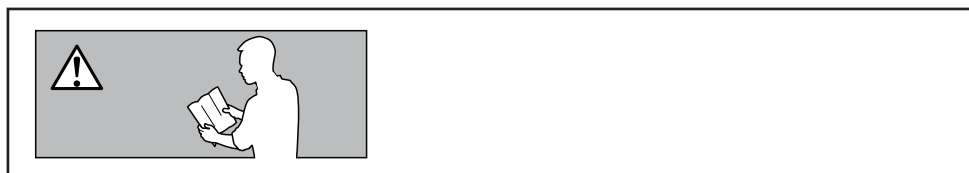
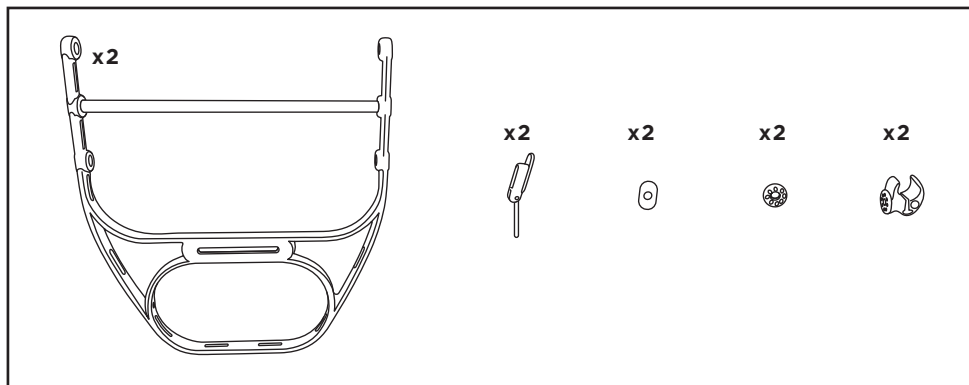

GB

WARNINGS/LIMITATIONS

- 25 kg top load maximum.
- Do not overload the racks and ride within your abilities.
- 18 kg lateral load maximum.
- 5 year warranty from date of purchase.
- Please use torque wrench whenever possible.
- Ride safe.

E

ADVERTENCIAS/LIMITACIONES

- Carga máxima superior: 25 kg.
- No sobrecargue el portaequipajes, circule conforme a sus habilidades.
- Carga máxima lateral: 18 kg
- Garantía de 5 años a partir de la fecha de compra.
- Utilice una llave dinamométrica siempre que sea posible.
- Utilice la bicicleta de forma segura.

F

CONSIGNES DE SÉCURITÉ / LIMITES

- Charge maximale sur le dessus : 25 kg.
- Ne pas surcharger le porte-bagages. Ne pas dépasser vos capacités de conduite.
- Charge maximale sur les côtés : 18 kg.
- Garanti 5 ans à compter de la date de l'achat.
- Serrer avec une clef dynamométrique si possible.
- Conduisez en sécurité.

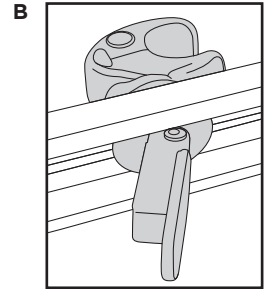
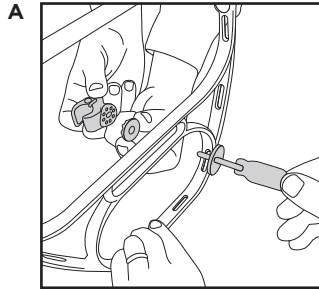
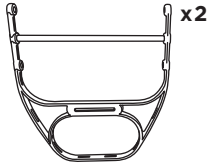
1**GB**

- Attach hook clamp assembly to Side Frame.
- Note position and orientation of stainless and rubber washers.
- Do not tighten fully yet.

E

- Sujete el conjunto de la abrazadera de gancho al cuadro lateral.
- Observe la posición y la orientación de las arandelas de acero inoxidable y de goma.
- No apriete a fondo todavía.

F

- Fixer l'ensemble bride d'accrochage au cadre latéral.
- Noter les positions des rondelles en inox et en caoutchouc, ainsi que leur sens.
- Ne pas serrer à fond à ce stade.

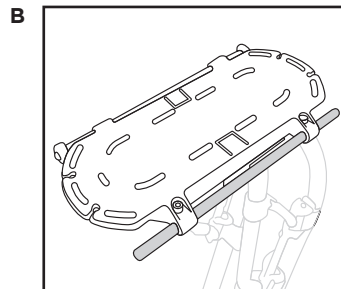
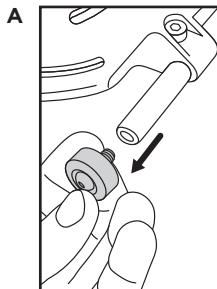
2**GB**

- Remove end plugs from Tour Deck rails with 4mm hex key.

E

- Extraiga las tapas de los extremos de los railes de la plataforma Tour con la llave hexagonal de 4 mm.

F

- À l'aide d'une clef mâle de 4 mm, retirer les obturateurs des extrémités des rails du porte-bagage.

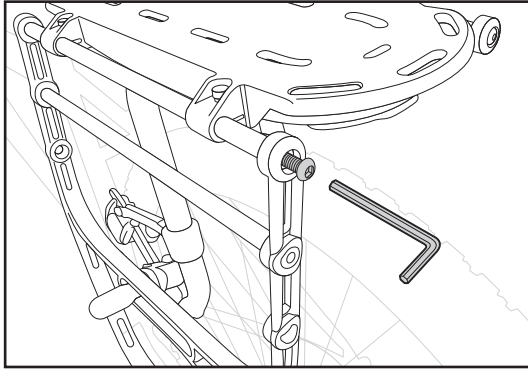
3**GB**

- Attach top bosses of side frames to rail ends, and fix with the bolts removed from end plugs.

E

- Acople los cabezales superiores de los cuadros laterales y fíjelos con los tornillos extraídos de las tapas de los extremos.

F

- Fixer les bossages supérieurs des cadres latéraux aux extrémités des rails à l'aide des vis retirées des obturateurs.

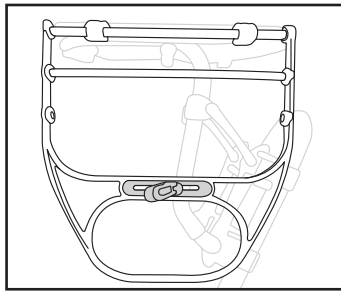
4**GB**

- Snap lower hook onto rack tubing. If it won't fit - unwind the blue QR lever so clip opens wider.
- Do not tighten fully yet

E

- Acople el gancho inferior al tubo del portaequipajes. Si no encaja, afloje la palanca azul QR para que la pinza se abra más.
- No apriete a fondo todavía.

F

- Encliqueter la bride inférieure sur les tubes du châssis. Si la bride ne passe pas, desserrer le levier bleu QR pour permettre au clip de s'ouvrir.
- Ne pas serrer à fond à ce stade.

5

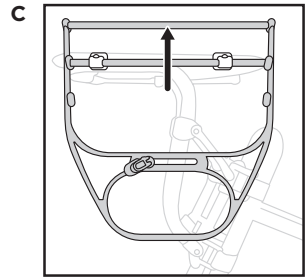
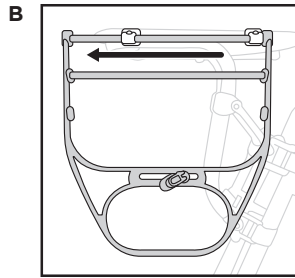
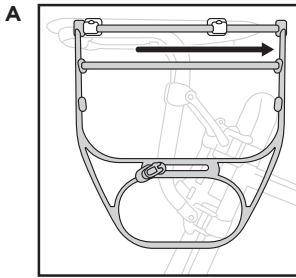

GB

- Find the desired position; fore/aft to gain extra heel clearance from panniers, or to fine tune the load's centre of gravity on the bike.
- By changing the placement of the rails you can also gain several different height positions.

E

- Busque la posición longitudinal adecuada; para disponer de espacio adicional entre los talones y las alforjas, o para ajustar el centro de gravedad de la carga en la bicicleta.
- Asimismo, puede obtener alturas diferentes cambiando la posición de los railes.

F

- Trouver la position désirée ; davantage vers l'avant ou l'arrière pour éviter aux talons de buter sur les sacoches, ou pour ajuster le centre du chargement sur le vélo.
- On peut également régler la hauteur en jouant sur le positionnement des rails.

6

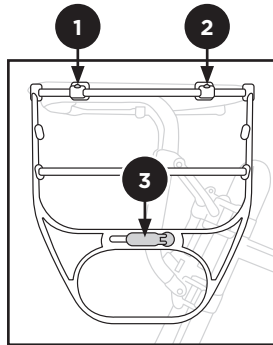

GB

- Once happy with position of side frame, tighten all fasteners.
- 4mm hex key for deck rail clamps.
- Lower hook functions as a QR lever on a bike wheel, tighten clockwise til you feel some tension on the screw, then close the lever.

E

- Cuando esté satisfecho con la posición del cuadro lateral, apriete todas las fijaciones.
- Clef mâle de 4 mm pour les clamps de fixation du porte-bagage sur les rails.
- El gancho inferior funciona como una palanca QR de una rueda de bicicleta; apriétela en el sentido de las agujas del reloj hasta que note algo de tensión en el tornillo. A continuación, cierre la palanca.

F

- Quand la position des cadres latéraux est satisfaisante, serrer toutes les brides.
- Llave hexagonal de 4 mm para las abrazaderas de los railes de la plataforma.
- Le crochet inférieur fonctionne comme un levier d'axe de roue : tourner dans le sens des aiguilles d'une montre jusqu'à sentir un début de serrage, puis fermer le levier.

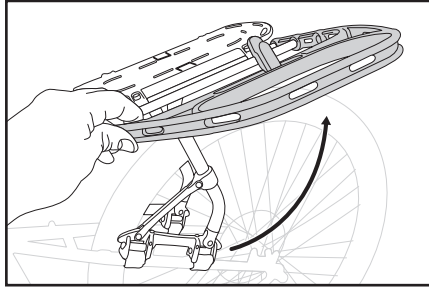
7**GB**

- To gain access to the rack's mounting brackets (for removal from the bike) unwind and release the lower clamp hooks, and hinge entire side frame out of the way.
- With both side frame lower hooks released, deck and side frames can now be removed from the rack as a single unit if desired.

E

- Para acceder a los soportes de montaje del portaequipajes (con el fin de desmontarlo de la bicicleta), afloje y suelte los ganchos inferiores de la abrazadera y bascule el cuadro lateral para separarlo.
- Si lo desea, con los ganchos inferiores de los dos cuadros laterales sueltos, puede retirar del portaequipajes el conjunto de plataforma y cuadros laterales.

F

- Pour accéder aux supports du châssis (pour les retirer du vélo), desserrer et sortir les brides inférieures et pivoter le cadre latéral en entier vers le haut.
- Une fois les deux crochets inférieurs des cadres latéraux déverrouillés, le porte-bagage peut être retiré du châssis avec les cadres latéraux, le cas échéant.